

№ 13 (167) Червень 23, 2023 Phone (267) 971-5765
Fax (267) 684-6338



Український Вісник

newspaperbusinessandmarket@gmail.com



DNIPRO INC.
1916 Welsh Rd. Unit 3
Philadelphia, PA 19115



215-969-4985 215-728-6040

- Посилки в Україну і країни СНД - морем і авіа 11-я посилка безкоштовно
- Безкоштовно забираємо посилки з дому
- Грошові перекази в усі країни СНД - від \$ 4.50
- Пересилання автомобілів і комерційних вантажів
- Телефонні картки, електронні словники, сувеніри
- Авіа посилки в Україну до 7 днів
- Великий вибір CD



MARINA KLIMKINA
YOUR NEIGHBOR
REAL ESTATE ADVISOR
267-253-0052 Cell
marinaklim32@gmail.com



RE/MAX ELITE
ILYA VOROBAY team
sold more then 500 homes

*Работаем по всей Пенсильвании
Покупка, продажа, рент недвижимости
Помогу получить MORTGAGE*



AAA Brothers
Heating & Air Conditioning • Since 1989

ПРОДАЖ ● ВСТАНОВЛЕННЯ ● РЕМОНТ

**КОНДИЦІОНЕРИ
ХІТЕРИ
ГЕНЕРАТОРИ**

**А ТАКОЖ БОЙЛЕРИ
ТА ВОДОНАГРІВАЧІ
ВСІХ ВИДІВ**

215-914-1080



MASTER HVAC

Ремонт і установка

- ◆ Водонагрівачів
- ◆ Кондиціонерів
- ◆ Опалювальних систем



- Сантехніка
- Обслуговування систем водопроводу
- Очищення каналізації



*Residential
& Commercial*

267-265-3435

CONVENIENT
LOCATIONS



W biznesie od 1971 roku

STORAGE®

www.ezmini.com

- Moze macie duzo niepotrzebnych rzeczy w domu?
- Moze w garazu nie ma miejsca na samochod?
- Moze Biznes zajmuje duzo miejsca w waszym domu?
- Moze planujecie przeprowadzke?



Nie ma problemu. Porównajcie nasze ceny i warunki usług z tym co zaproponują wam nasi konkurenci. Możecie być pewni - przekonacie się sami, że **EZ_STORAGE jest najlepszym biznesem!**

COUPON
KLIENCI MOGA SKORZYSTAĆ Z JEDNEGO BEZPŁATNEGO MIESIACA WYNAJMU U NAS

FREE!*
1 Month Storage

FREE \$25
Wawa
Gift Card*

FREE!*
Local Move-In Truck

1800 Street Rd., Warrington, PA 18976
215-491-1600

351 Red Lion Rd., Huntindon Valley, PA 19006, 215-938-9343 - redlion@ezmini.com

289 DeKalb Pike, North Wales, PA 19454, 215-699-6002 - montgomery@ezmini.com

36 E. Township Line Rd, Elkins Park, PA 19027 Cheltenham, 215-379-1636 - elkinspark@ezmini.com

7425 State Rd., Philadelphia, PA 19136 Mayfair/Holmesburg 215-331-9398 - stateroad@ezmini.com

Classified



У АГЕНТСТВО EXPERT HOME CARE, INC.

ПОТРЕБУЄМО:
ПРАЦІВНИКІВ ПО ДОГЛЯДУ
ЗА ЛІТНИМИ ЛЮДЬМИ;
МЕДСЕСТЕР RN; THERAPISTS PT
PENNSYLVANIA LICENSE IS REQUIRED.
ПРЕКРАСНІ УМОВИ ПРАЦІ.

ТЕЛЕФОН: 215-364-0340 SEND RESUME TO:
HELP@EXPERTCARES.COM

◆◆◆

ATCH-MONT GEAR COMPANY

Потребує на постійну роботу
ФРЕЗЕРУВАЛЬНИКА

- ▼ Оплачувана відпустка та святкові,
- ▼ Медична страховка,
- ▼ 401K-Пенсійний план.

ДЗВОНИТИ ЗА ТЕЛЕФОНОМ: 215-355-5146
FAX: 215-355-3570

◆◆◆



ДОПОМОЖУ ВИРІШИТИ ПРОБЛЕМИ У ВАШОМУ ДОМІ
ПОЛАГОДЖУ ТА ВСЕ ВІДРЕМОНТУЮ
(електрика, сантехніка, збірка/розбірка меблів
і багато іншого).

Дзвоніть за телефоном 267-401-7187

◆◆◆

Let's Move

ПЕРЕВЕЗЕМО ВАШ БУДИНОК, КВАРТИРУ, ОФІС В БУДЬ-ЯКЕ МІСЦЕ США

Монтаж та демонтаж меблів *Лицензія. Страховка*

Senior Discounts

Вивозимо будь-який мотлох

Едік 215-824-7197, 267-991-0244, 267-836-2445

◆◆◆



◆ ПЕРЕВЕЗЕМО БУДИНОК, КВАРТИРУ,
БІЗНЕС

◆ ПАСАЖИРСЬКІ ПЕРЕВЕЗЕННЯ
В АЕРОПОРТИ (пенсіонерам знижки)

◆ ЧИСТИМО килими, килими.

Є рекомендації та страховка.
(215) 669-1386

◆◆◆

В АВТОФАРБУВАЛЬНИЙ ЦЕХ (AUTO BODY SHOP)
потрібен КВАЛІФІКОВАНИЙ АВТОМАЛЯР з досвідом роботи.

Хороші умови праці,
дружній колектив, стабільна оплата,
можливість кар'єрного росту.

267-504-2458



◆◆◆

ЗДАЄТЬСЯ В РЕНТ ОДНОКІМНАТНА КВАРТИРА
В ДУПЛЕКСІ.

Паркетна підлога, центральний кондиціонер, близько до транспорту.
У вартість ренту входять усі комунальні послуги.

Тел. 215-601-9520

◆◆◆

ПОТРЕБУЄМО ПРАЦІВНИКІВ ДЛЯ ОБСЛУГОВУВАННЯ
ВЕЖ МОБІЛЬНОГО ЗВ'ЯЗКУ, З ДОСВІДОМ РОБОТИ І БЕЗ.
ВИСОКА ОПЛАТА ПРАЦІ ВІД \$ 225 В ДЕНЬ.
ОПЛАЧУЮТЬСЯ ВІДРЯДЖЕННЯ.

Оплата кожні 2 тижні. Кар'єрний ріст.

Телефон: 267-621-8054



ЗОВНІШНІ І ВНУТРІШНІ РОБОТИ
УСІ ВИДИ ЕЛЕКТРИЧНИХ РОБІТ

(Residential and Commercial)

Tel: 267-241-7872 (ДМИТРО)

◆◆◆

ПРОДАЄТЬСЯ

Nissan Pathfinder

4 wheel drive.

Ціна \$4,500.

Call for the details

215-535-8100



◆◆◆

ПРОДАЮТЬСЯ АВТОМОБІЛІ:

1) NISSAN Versa, 2012 г., всего 412 ML. Цена: \$7,500.

2) Toyota Corolla, 2008 г., 150 000 ml. Цена: \$4,500.

3) MINIVAN Toyota Sienna, 2014 г., 72 000 ml. Цена: \$15,200.

Телефон: 215-966-9640



◆◆◆

ПОТРІБНІ ВОДІЇ ДЛЯ ПЕРЕВЕЗЕННЯ НАФТОПРОДУКТІВ.
БОНУС ПРИ ПРИЙОМІ НА РОБОТУ \$5,000. РОБОТА LOCAL,
КОЖЕН ДЕНЬ ВДОМА. ОПЛАТА В СЕРЕДНЬОМУ \$ 450 ЗА ДЕНЬ.
Права CDL та досвід водіння 2 роки - **ОБОВ'ЯЗКОВО!**
НЕОБХІДНИЙ НАЗМАТ.

Додаткова інформація
за телефоном: 609-502-1789



◆◆◆

ALEX&SON
ВСІ ВИДИ РЕМОНТНО-
БУДІВЕЛЬНИХ РОБІТ

- ✓ Електрика, сантехніка, вікна, двері, підлога.
 - ✓ Переобладнання ванни, кухонь, бейсментів.
 - ✓ Усунення проблем каналізації.
 - ✓ Ремонт та заміна heaters та бойлерів
- Гарантія та доступні ціни.

267-596-4829 Алекс



◆◆◆



У ВЕЛИКУ ТЕЛЕКОМУНІКАЦІЙНУ
КОМПАНІЮ NIKSEN

що працює у 15 штатах

Потребуємо

ПРАЦІВНИКІВ TOWERS CLIMBING

для роботи на вежах мобільного зв'язку.

З досвідом роботи і без.

Стабільна і висока оплата праці.

Також запрошуємо до співпраці

SUBCONTRACTORS на вигідних умовах.

ЧЕКАЄМО НА ВАС. ТЕЛЕФОНУЙТЕ: 732-642-3300

НОВИНИ

**РОСІЯНИ ГОТУЮТЬСЯ ТІКАТИ З ПІВДНЯ:
ЕКСПЕРТ ВКАЗАВ НА ОЗНАКИ ПІДГОТОВКИ**

Ніякого оптимізму щодо збереження контролю над лівобережною Херсонською областю і частиною Запорізької війська РФ не відчують, зазначив оглядач.

Росія не сподівається утримати материковий південь України і готує шляхи для втечі своїх військ у тимчасово окупований Крим, де облаштовує щільні лінії оборони. Тільки за умови наявності цього контингенту вона може спробувати їх утримати, зазначив військово-політичний оглядач Олександр Коваленко.

"Той контингент російських військ, який зараз розміщується у Криму, не здатний заповнити і тримати оборону на цих численних лініях", - заявив він.

За його інформацією, у Криму зараз перебуває до 20-25 БТГр російських військ, і цього недостатньо навіть для того, щоб заповнити трапецію Армянськ-Медведівка-Джанкой-Красноперекоск хоча б на 50%.

"Загальна чисельність російського угруповання у Херсонській, Запорізькій і трохі Донецькій областях - 150 тисяч. Це функціонал приблизно 180 БТГр, здатних тримати оборону у межах 1-2 км фронту на 1 БТГр... Це все наводить на думку про те, що концентрація російських підрозділів у паралелограмі здійснюється для подальшої їхньої евакуації на півострів. І якщо уявити собі збільшення контингенту російських військ у Криму нехай навіть не на 180 БТГр, а на 100, то зовні, заповнення всіх ліній набуває сенсу", - зробив висновок експерт.

Коваленко додав, що такими діями командування військ РФ тільки підтверджує, що ніякого оптимізму щодо збереження контролю над лівобережною Херсонською областю і частиною Запорізької вони не відчують.

За даними британської розвідки, сюди входить велика смуга оборони протяжністю 9 км в 3,5 км на північ від міста Армянськ, на вузькому сухопутному мосту, що з'єднує Крим із Херсонською областю.

Зазначалося, що ці ретельно продумані засоби оборони підкреслюють думку російського командування про те, що українські сили здатні безпосередньо атакувати півострів.

**ЗЕЛЕНСЬКИЙ ПРИЗНАЧИВ
ПОСЛІВ УКРАЇНИ В ТРЬОХ КРАЇНАХ**

Президент Зеленський призначив нових послів України в Індії, Бразилії та Колумбії. Відповідно до указу президента, Андрія Мельника призначено Надзвичайним і повноважним послом України в Федеративній Республіці Бразилія.

Іншим указом Юрія Полюховича призначено Надзвичайним і повноважним послом України в Республіці Колумбія.

Також президент України призначив Олександра Поліщука Надзвичайним і повноважним послом України в Республіці Індія.

Як відомо, Андрій Мельник 2014 по 2022 роки був Надзвичайним і повноважним послом України в Німеччині, а у листопаді 2022 року призначений заступником Міністра закордонних справ України.

Мельник, будучи послом в Німеччині часто критикував владу цієї країни за недостатню підтримку країни у війні з Росією. Він у Твіттері розмістив був равлика, натякаючи на темпи допомоги Україні.

Колишній посол України в Німеччині Андрій Мельник, відомий своїми різкими висловлюваннями, вкотре публічно розкритикував свого наступника Олексія Макеєва.

**ПЕНТАГОН ЗАЯВИВ, ЩО В УКРАЇНИ БУДЕ ВЛАСНИЙ ШЛЯХ
ВСТУПУ В НАТО**

Там повторили позицію Білого дому про те, що в даний час США зосереджені на озброєнні для України. Про це заявила заступниця речника Пентагону Сабріна Сінгх. "Що стосується України, то вона матиме власний шлях до вступу в НАТО", - додала вона.

При цьому Сінг підкреслила, що в даний час влада США зосереджена на тому, щоб забезпечити Україну всім необхідним для війни.

"Наші зусилля зосереджені на безпекових пакетах, які ми надаємо щотижня, і на тому, що ми можемо надати їм на полі бою, а також чого вони потребують негайно", - сказала представниця Пентагону.

З наближенням літнього саміту НАТО поживалась і риторика навколо вступу України в Альянс. Раніше український президент Володимир Зеленський виступив з різкою заявою, в якій йшлося про те, що Києву нема чого робити на саміті НАТО, якщо він не отримає чіткий сигнал щодо термінів вступу. Президент зауважив, що в даний час про вступ не йдеться, але Україна хотіла б приєднатися до Альянсу по закінченню війни.

3 червня в Білому домі заявили, що США підтримують шлях України в НАТО, але в даний час зосереджуються на наданні військової допомоги для перемоги над російськими окупантами.

**КОНТРАНАСТУП ЙДЕ НЕЛЕГКО,
БО РФ ЗАМІНУВАЛА 200 ТИСЯЧ КМ² — ЗЕЛЕНСЬКИЙ**

Контрнаступ ЗСУ йде нелегко, оскільки окупанти замінували 200 тисяч квадратних кілометрів української території.

Про це Президент Володимир Зеленський заявив в інтерв'ю BBC.

«Деякі люди вважають, що це голлівудський фільм, і чекають на результати зараз. Це не так. На карту поставлені життя людей», - сказав Президент.

За його словами, військовий наступ йде нелегко, оскільки «200 000 квадратних кілометрів української території були заміновані російськими військами».

«Що б не хотіли деякі, включаючи спроби тиску на нас, з усією повагою, ми будемо просуватися на полі бою так, як вважаємо за потрібне», - наголосив Зеленський.

Він підкреслив необхідність надання Україні гарантій безпеки від НАТО, але сказав, що кінцевою метою є членство в оборонному Альянсі.

Цього тижня генеральний секретар НАТО чітко дав зрозуміти, що немає жодного плану щодо запрошення України на саміті у Литві наступного місяця.

«Столтенберг знає мою позицію. Ми неодноразово їм казали: «Не вибивайте землю з-під наших ніг», - сказав український лідер.

Зеленський вчоргове виступив за те, щоб Україна отримала винищувачі F-16 американського виробництва, і висловив переконання, що українські пілоти можуть почати навчання вже в серпні, а перші літаки можуть надійти через 6-7 місяців.

Український лідер на тлі Міжнародної конференції URC23, яка 21-22 червня проходить у Лондоні, також зазначив, що підтримка Україні потрібна не лише для відновлення, а й для трансформації.

За його словами «швидкі кроки», які необхідно зробити негайно, включають пошук місць для проживання людей, відновлення зруйнованої Каховської греблі та децентралізацію енергомережі.

«Але в більш широкому масштабі ми говоримо про трансформацію України. Це Україна не тільки з її енергетичним і аграрно-промисловим комплексами, але з її реформами, які ми бачимо», - пояснив Президент.

Також він говорив про «цифровізацію України» і про судову та антикорупційну реформи.

На запитання журналіста, як виглядає фінал війни на цьому етапі, Зеленський чітко дав зрозуміти, що «перемоги на полі бою необхідні» і що Україна ніколи не сяде за стіл переговорів, хто б не був президентом у Москві, якщо Росія залишиться на території України.

«Як би далеко ми не просунулися в нашому контрнаступі, ми не підемо на заморожений конфлікт, тому що це війна, це безперспективний розвиток для України», - сказав він.

Кілька днів тому Росія оголосила, що перемістила тактичну ядерну зброю до Білорусі, а президент США Джо Байден попередив, що загроза її використання Путіним є реальною. Щодо того, чи турбує Зеленського ця загроза, він заявив, що Путін був небезпечний для України ще з 2014 року, коли РФ окупувала перші українські території.

«Він буде говорити про застосування ядерної зброї, я не думаю, що він готовий це зробити, тому що він боїться за своє життя, він його дуже любить. Але я не можу сказати напевно, особливо про людину, яка не має зв'язку з реальністю, яка у 21 столітті розв'язала повномасштабну війну проти свого сусіда», - сказав Президент.

На Міжнародній конференції URC23, яка 21-22 червня проходить у Лондоні, Україна представить оцінки потреб та першочергові плани повоєнного відновлення і стратегії довгострокового реформування й модернізації.

АНАЛІТИКА

ЧИМ АТАКУЄ УКРАЇНА.
ПОТУЖНИЙ АМЕРИКАНСЬКИЙ АРСЕНАЛ ДЛЯ КОНТРНАСТУПУ

«Українці повинні рухатися швидко і близько підходити до ворожих позицій»

Озброєні західною зброєю і натреновані за програмами НАТО, українські війська почали наступ на окуповану Росією територію на південному сході України.

Починаючи з листопада, на лінії фронту спостерігався застій, оскільки обидві сторони готувалися до холодної зими і брудної весни. Але у той час, як російські війська зміцнювали свої позиції, принаймні один фактор міг змінити ситуацію на користь України: надання західними союзниками більш досконалих, дуже бажаних видів озброєння, що можуть забезпечити серйозні переваги на полі бою.

Деякі з цих систем, однак, потребують часу і складної логістики для впровадження, а також тривалого навчання, що означає, що вони зможуть відіграти свою роль не одразу. Далі піде про ключове озброєння, яке США передали або зобов'язалися передати Україні напередодні її контрнаступу.

Сучасне обладнання та підготовка

Підготовка до довогоочікуваного контрнаступу триває вже кілька місяців, при цьому значна увага приділяється консолідації західних озброєнь і обладнання, а також завершенню навчання роботі з новими для багатьох українських військових системами. Такий підхід Штатів і західних союзників виходить за рамки простого «наповнення» України технікою; він робить акцент на системах, які доповнюють одна одну на полі бою.

Підхід «загальновійськових сил» ґрунтується на ідеї, що бронетехніка, піхота, авіація та інші засоби діють узгоджено, захищаючи і посилюючи один одного. Це ключова стратегія у контрнаступальних операціях, спрямована на те, щоби придушити і використати слабкі місця і прогалини в обороні противника.

Це вимагає значних поставок техніки і багатомісячних тренувань. Вашингтон виділив Україні 90 бронетранспортерів «Страйкер» і понад 100 бойових машин «Бредлі». «Страйкери» і «Бредлі», як правило, швидші, досконаліші і краще захищені, ніж застарілі радянські і російські аналоги, якими користуються українці, але їх технічно складніше обслуговувати у польових умовах. «Страйкери» призначені для швидкого перекидання піхоти, у той час як «Бредлі» здатні знищувати інші броньовані машини завдяки своїм потужним гарматам, але вони всередині мають менше місця для солдатів.

Сполучені Штати також зобов'язалися надіслати 31 танк «Абрамс», які мають кращу броню і передові системи. Близько 200 українських військовослужбовців розпочали 12-тижневу програму навчання на цих танках у Німеччині на початку червня, тож вони будуть готові до бою не раніше початку вересня.

Спорядження для ближнього бою

Контрнаступальні операції потребують близького контакту із супротивником. Щоби досягти успіху, українські війська повинні рухатися швидко та максимально близько підходити до ворожих позицій.

Сполучені Штати надали для таких операцій зброю з радіусом дії менше трьох миль, у тому числі 4 тис. ракет TOW. Ці ракети можуть бути встановлені або на важкій тринозі, або на «Хаммері», що дозволяє військам запускати їх і швидко від'їжджати, щоби уникнути удару у відповідь. Це метод, відомий під назвою «вистрілює і поїхав».

Сполучені Штати також надіслали Україні 105-мм артилерійські системи, які поєднують потужність і дальність стрільби з легкістю у транспортуванні.

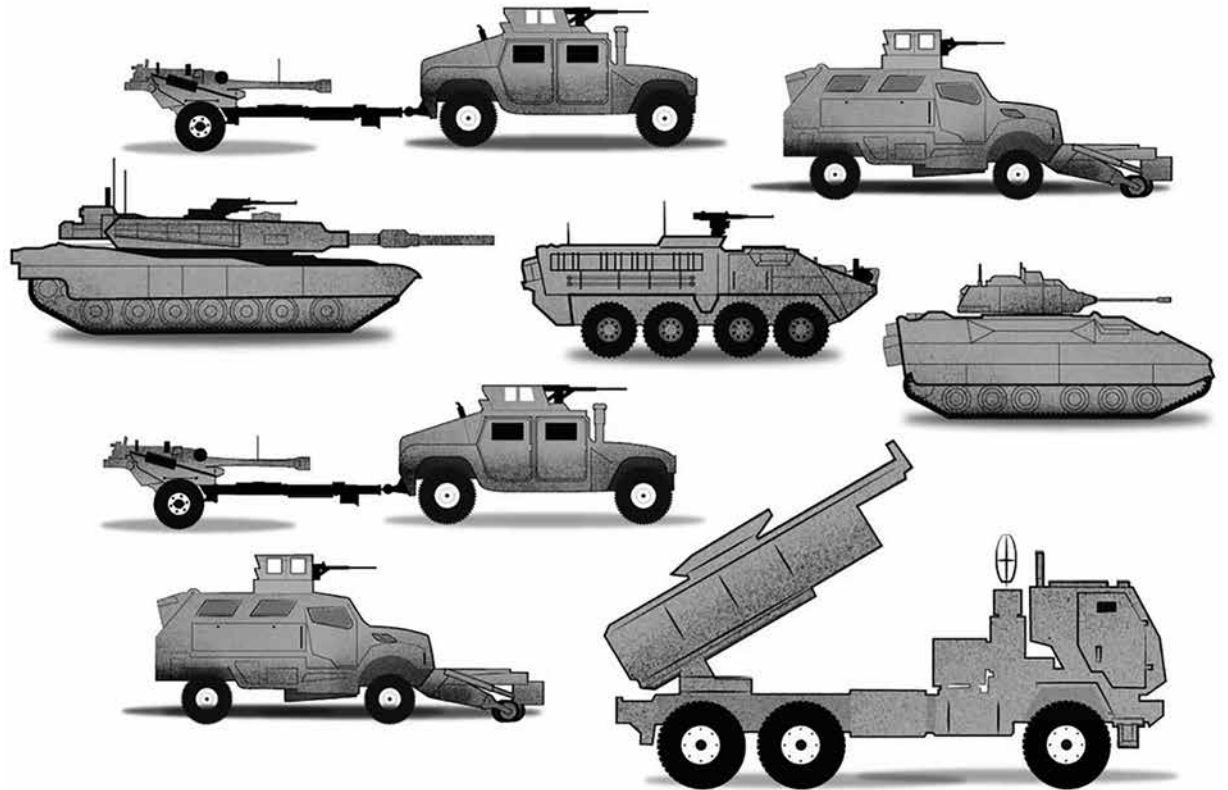

Озброєння від США для України

Інша зброя, включаючи тріо протитанкових систем – Javelin, AT4 і гранатомети Carl Gustaf призначена для піхоти, яка атакує транспортні засоби у пішому порядку.

Успішні контрнаступальні операції вимагають пересування територією, яку ворог наспигує різними перешкодами та мінними полями.

За словами Марка Канціана, старшого радника Центру стратегічних і міжнародних досліджень, вирішення полягає у поспішному постачанні в країну протимінного обладнання та вибухівки. Сполучені Штати надіслали Україні броньовані транспортні засоби, відомі як MRAP, з прикріпленими спереду протимінними роликами, призначеними для підризу мін до того, як вони встигнуть вразити сам транспортний засіб. Вони також передали захисне спорядження і вибухівку, які допоможуть саперам та інженерам.

Небойові транспортні засоби, які отримала Україна, також мають вирішальне значення, сказав Канціан. Паливозаправники допомагають уникнути нестачі палива на фронті, а транспортні вантажівки, що перевозять техніку, у тому числі танки, на фронт, зменшують знос гусениць. Автопарк ремонтно-евакуаційних машин також допомагає доставляти знищену та пошкоджену техніку на ремонт, щоби вона могла знову повернутися до бою.

«Ізолювати поле бою»

Далекобійна артилерія відіграє важливу допоміжну роль у контрнаступах, атакуючи резервні підрозділи, які намагаються дістатися до районів наступу.

«Класична ситуація – ви атакуєте лінію оборони, вони вас затримують на деякий час, але потім їм доводиться перекидати підкріплення з інших районів, – пояснює Канціан. – І якщо вони зможуть

це зробити, то вони зможуть загнати вас у глухий кут, можливо, не давши вам прорватися або обмеживши ваш прорив».

Використовуючи зброю великої дальності, атакуюча сторона може «ізолювати» поле бою, щоби інша сторона не змогла залучити підкріплення. За словами Канціана, ця зброя також може перешкоджати тиловим військам у забезпеченні сторони, яка захищається.

Водночас, хоч Штати і надали «Хаймарси», які можуть запускати ракети на відстань близько 70+ км, і деякі системи, які можуть подоїти цю відстань, вони відхилили українські запити на ракети, які можуть пролетіти майже 320 км, що обмежує можливості командирів завдавати ударів по віддалених цілях.

TOW

BGM-71A TOW ("Tube-launched, Optically tracked, Wire-guided") - це протитанкова ракета. TOW прийшла на зміну меншим ракетам і має більшу ефективну дальність, потужнішу боеголовку і вдосконалену напівавтоматичну систему наведення.

Діапазон
До 3 км

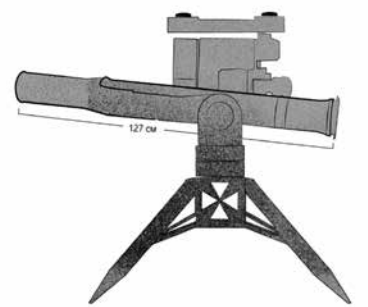

CARL GUSTAF

Carl Gustaf M4 - це 84-мм портативний протитанковий гранатомет.

Діапазон
До 2 км



AT4

AT4 - це 84-мм некерівана, портативна, одноразова безвідкатна гладкоствольна зброя.

Діапазон
До 2 км

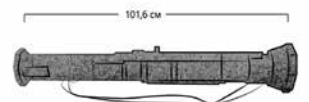

Джавелін

BGM-148 Javelin - це переносний протитанковий керований ракетний комплекс (ПТРК) типу "вистрілює і забуває". Він був розроблений для ураження важкоброньованої техніки, такої як основні бойові танки і легкі військові машини.

Діапазон
2,4 км (до 4,5 км з легкою командною пусковою установкою)



ГАУВІЦЯ M777

Артилерійська система M777 важить 3400 кг і потребує від п'яти до дев'яти солдатів для її використання. Снаряд випущений з M777 може досягти шлей на відстані 40 км. З 13 країн США відправили до України майже 200 таких гаубиць.



КУЛЬТУРА

ДМИТРО НАГУРНИЙ. КРАСЕНЬ УКРАЇНСЬКОГО МИСТЕЦТВА



Художник Дмитро Нагурний (1946-2019 рр.) — син художника-самоука і учень Тетяни Яблонської. Організатор скандальних виставок і стиляга. Живописець Києва. Його твори ні з чим не порівняти.

Хлопець з Подолу

Батько Дмитра Нагурного був художником-самоуком. Збереглися газетні вирізки з репродукціями Василя Васильовича Нагурного — картини зображують сценки радянської дійсності:

Дмитро виріс у Києві. Ще коли хлопцем бігав річковим портом на Подолі знав, що буде художником. «Я ріс людиною урбаністичною, — пригадував Нагурний. — Спостерігав, як будують міст на Рибальський острів. Підлітком полюбив місто з його ритмікою і структурністю, київські схили, Лавру, вигляд Подолу від Андріївського узвозу. Відчув гармонію українського бароко».

У 15 років Дмитро захопився творчістю Поля Сезанна та авангардиста Павла Філонова, роботи яких бачив у репродукціях.

Становлення**Улюблений учень Тетяни Яблонської**

У 1964-1968 роках Дмитро Нагурний навчався у Львівському поліграфічному інституті на факультеті книжкової графіки. У 1969 році вступив до Київського художнього інституту на факультет живопису, звідки через два роки перевівся на факультет монументального живопису в майстерню Тетяни Яблонської. Згодом став її улюбленим учнем.

«Майстерня Яблонської вважалася елітною, куди брали не всіх, — розповідає пан Лесь. — Багато уваги приділялося технікам, опанували мистецтво фрески. Тетяна Нилівна робила красиві довершені постановки: хотілося зранку встати та йти їх писати, а не просто виставляла натуру на фоні старих речей. Яблонська була, як ураган «Катріна». Розносила щент усе і, регочучи, вилітала з майстерні. Зранку могла похвалити ті роботи, які лаяла напередодні ввечері».

Друзі. «Дімка був суперменом»

Про Дмитра Нагурного та життя студентів у 1970-х роках згадує художник Володимир Бовкун:

«З Дмитром познайомились на здачі вступних екзаменів у Київський державний художній інститут. З першого курсу, з 1969 року, і до 1975 р. були близькими друзями. Потім теж були щирими друзями, але життя трохи розвело. Дмитро був на 5 років старший за мене. Навчалися у Тетяни Нилівни Яблонської на монументальному відділенні. Вплив Яблонської був як свіже повітря. Ми пишалися тим, що наша майстерня особлива».

В музиці тоді настав неймовірний час, вже було не тільки чотири балалайки. З'явився Pink Floyd. У книжковий магазин «Дружба» завезли книгу Амадео Модільяні. Нас дуже об'єднувала музика і ми жили відкриттями у мистецтві. Дивилися фільми Тарковського, Федеріко Фелліні, Акіро Куросави, читали «Доктор Живаго» Пастернака, «Собаче серце» Булгакова.

Діма — талановитий художник від народження. Безумовний майстер, безумовний профі. Усі періоди, починаючи зі студентських і далі, стиль Дмитра практично не змінювався. Митець наполегливо працював, його козирною фразою була «Ми профі. Ми професіонали».

Ми опинилися в періоді між поколіннями. Між поколінням старших художників — Володі Буднікова, Олександра Дубовика, Зої Лерман, Міши Ванштейна, Григорія Гавриленка, і Паркомунюю. Ми активно працювали у 1980-і роки, а після нас пішла нова хвиля. Дуже швидко трансформувалася ця молодь — ще не закінчивши інститут. Вони не були навчені так, як ми. Учасники Паркомуні користувалися проектором, фотографією, а для нас малювати з репродукції чи фотографії було табу і соромом. Але ми були в захваті від їхньої творчої свободи. У 1988 році світ дуже змінився. Ми думали, що наша майстерність на віки, а зрозуміли, що можна бути генієм на 15 хвилин, а завтра вже не актуально те, що ти робиш.

Діма — серйозний, солідний, справжній художник. Він був неймовірно вмотивований. Слава і велич для нього полягали у тому, що він працював, працював і працював. Дімка був кльовим стильним суперменом. Був і богемним, і серйозним».

«Антисоветчик». Скандальна виставка

У 1976 році, у підвалі консульства Польщі в Києві на вулиці Ярославів Вал, відбулася спільна виставка Нагурного і Сергія Гети. Експонували живопис, шовкографії та концептуальні слайди. Митці називали це «дизайн-шоу». Олександр Скобліков, скульптор і голова Спілки художників, особисто зривав твори Нагурного зі стін з криками «дисидюга» та «антисоветчик».

«Бо на той час, з точки зору провінційних київських рагулів, це було страшною левізною, — коментує Лесь Подерв'янський. — А з сучасної точки зору це абсолютно нормальна професійна виставка».

Та ж сама історія повторилася й у 1979 році, коли Дмитро Нагурний організував свою першу персональну виставку у Спілці художників. Спільчанське начальство познімало твори з цвяхами і мотузками, якими картини кріпилися до стін.

У 1970-80-х роках Дмитро Нагурний створив вражаючі монументальні роботи: в Сумському машинобудівному науково-виробничому об'єднанні — вітраж зі скла на бетонній основі з рельєфом (розмір 15x6,5 метрів); розпис дискотеки в Ровеньках «Блакитна планета» (розмір 4,5x11 метрів); розпис Морської школи та лікарні на вулиці Рейтарській у Києві (не збереглися).

1986. Чорнобиль

24 травня 1986 року Дмитро Нагурний вирушив у Чорнобиль, де пробув ще у червні та липні. Створив 32 портрети ліквідаторів та інших персонажів, зокрема портрет українського фотожурналіста Ігоря Костіна (1935-2015 рр.). Це єдиний фотограф, який зробив фото зруйнованого реактора на Чорнобильській АЕС. За що й здобув премію World Press Photo. Він зазнав опромінення в 5 допустимих доз, але прожив після Чорнобильської катастрофи ще 29 років.

«Чорнобильська тема і жахлива (більшість ліквідаторів, яких я малював, вже давно померли від страшних доз випромінювання), і по-творчому цікава, — пригадував митець. — Ось де дійсно я міг застосувати весь свій полістилістичний діапазон: від документального «гіпер» до найбільш «відірваної» абстракції. Чорнобильський вибух гірким відлунням відгукнувся моїм власним творчим вибухом».

«Художників у Чорнобиль залучали для підтримання ідеології, — коментує Володимир Бовкун. — Мовляв, героями є усі. Ми і відгукувались. Тема Чорнобиля була більше, ніж просто політикою, це було серйозним випробуванням. Тому їздили туди, дивилися, як мужик коло реактора каже, що в дозиметрі вже 110 ампер, і це значить, що він незабаром вирушить на той світ».

Дмитра Нагурного у Чорнобилі дуже шанували; обкладали шматками свинцю, який нібито рятує від радіації.

«Художник завжди правий». Виставка «Погляд»

Невдовзі після поїздки в Чорнобиль, у січні 1987 року, Нагурний по «швидкій» потрапив у лікарню: не міг рухатися. Ставили різні діагнози і дружину Ольгу готували до найгіршого. У тій же лікарні перебував

і актор Іван Миколайчук, який сильно хворів і невдовзі помер. Нагурний з Миколайчуком «розважалися»: намагалися випивати і курити.

Саме у лікарні Дмитро вигадав концепцію і назву виставки Погляд. І став її куратором, коли вийшов з лікарні. Збереглися нотатки митця: «Общий характер самый мрачный... Отход от мышления в духе прямой перспективы. Особая зона в искусстве, а мы: сталкеры. Художник всегда прав. Он не прав тогда, когда им управляют сверху. Тогда искусства нет. Художник создает историю культуры, когда он не предаёт свое сердце».

На виставці було представлено живопис і графіку, кераміку і гобелени відомих художників-монументалістів: Олександра Бабака, Івана Марчука, Ернеста Коткова, Анатолія Гайдамаки, Олександра Дубовика, Валентина Задорожного, Миколи Малишка та інших. Федір Тетянич робит на виставку не дав, а просто походжав у своєму екстравагантному одязі.

Експозиція «Погляд» у Київському політехнічному інституті стала сенсацією: виявляється, можливі й інші форми мистецтва. «У нас, монументалістів, — казав Нагурний, — творчий експеримент у майстерні нерідко реалізується в матеріалі у великому архітектурному просторі».

Європа. Життя за кордоном

З 1987 до 2004 року Дмитро Нагурний з дружиною Ольгою більшість часу жили за кордоном. Продавали там багато картин, зокрема у Німеччині.

Роботи митця купували італійські та німецькі музеї і колекціонери. Зокрема, знакову для Нагурного картину «Артефакт» у 1988 році, на Експортному Салоні, першому валютному салоні у Москві, придбала Галерея Боргезе. Цей римський музей існує з 17-го століття, там зберігаються роботи Рафаеля, Тиціана, Караваджо та інших митців.

З 2000-го до 2003-го — три роки! — Дмитро Нагурний розписував у Македонії, у містечку Радовиш новий Храм Святої Трійці. Загальна площа розпису становила 1500 квадратних метрів. За зразок митець взяв Софію Київську.

Історія любові. Муза

Дмитро Нагурний відзначав два найсильніших враження за життя: Чорнобиль і зустріч з дружиною Ольгою. Створив тридцять її портретів і дуже любив.

Історія знайомства Дмитра і Ольги не позбавлена містики.

«Ми завжди були поруч, — розповідає Ольга. — Дмитро писав етюди на Замковій Горі, або на горі біля НАОМА, а внизу був дворик, де ми дітьми гралися, верещали і тикали пальцями в художників. Пізніше бігали в кінотеатр «Жовтень» на перший дитячий сеанс, а поруч була майстерня Дмитра. Тобто ми ще не були знайомі, але вже ходили одними шляхами: він юнак, а я дитина. Коли в університеті навчалася, теж проходила повз його майстерню, вже іншу. Ми не могли не зустрітись».

Знайомство відбулося у кафе від готелю «Інтурист» на вулиці Богдана Хмельницького. «Дюма» побачив Ольгу і підійшов до столика, де та сиділа з подругою. Виявляється, вночі уві сні Дмитро бачив Ольгу. І коли побачив її наяву, то просто підійшов, бо бачив це уві сні.

Ольга Нагурна закінчила школу для особливо обдарованих дітей з золотою медаллю і має феноменальну пам'ять. Була неприступною і дуже гордовитою. Їй пророкували велике математичне майбутнє, але Ольга вступила на історичний факультет Київського університету. Нагурний вимагав, аби дружина не працювала і завжди була з ним, навіть у відражденнях.

«Альянс Діми з дружиною був чудовим, — каже Володимир Бовкун. — Оля підтримувала чоловіка у всьому, для нього це було дуже важливо».

«Дмитро працював з ранку до ночі, зовсім був поведений, — зі сльозами на очах пригадує Ольга. — Він спокійний, стабільний, а я дуже емоційна. Між нами була гармонія і любов. Ми були ніби сіамські близнюки, зовсім не розлучалися. У нас було одне життя».



SVETLANA BIRRIEL
NEW JERSEY REALTOR
Atlantic city, Ventnor, Margate,
Longport, Ocean city and others.

НЕДВИЖИМОСТЬ
ДЛЯ ИНВЕСТИРОВАНИЯ И ОТДЫХА
на побережье South Jersey

- ✓ покупка
- ✓ продажа
- ✓ рент
- ✓ помощь в получении ипотеки

Звоните или пишите
Светлана 609-816-5568 Solana1986@gmail.com



Ремонт и установка хитеров и кондиционеров

Discount для пенсионеров

Phone: 267-407-5220 (German Popov)





731 Red Lion Road, Philadelphia, PA 19115

Tel.: 215-677-8770
Fax.: 215-677-8748

Бесплатная доставка на дом!

ПРЕДОСТАВЛЯЕМ ВАМ ПО РЕЦЕПТУ ВРАЧА ВСЕ СУЩЕСТВУЮЩИЕ ПРИНАДЛЕЖНОСТИ, ПРИБОРЫ И ПРИСПОСОБЛЕНИЯ ДЛЯ УХОДА ЗА БОЛЬНЫМИ

- Средства передвижения: костыли, ходунки и палочки
- Кислородные и дыхательные аппараты для использования на дому
- Аппараты для измерения давления и сахара в крови
- Диабетическая обувь, стельки, носки и чулки
- Лечебные пояса и наколенники из натуральной шерсти
- Регулируемые кресла-помощники



WEB: www.vspmedicalsupply.net
E-MAIL: vspsupply@verizon.net

РЕМОНТ БЫТОВОЙ ТЕХНИКИ

267-800-6976 Alex

- холодильники
- стиральные и сушильные машины
- электрические и газовые плиты
- посудомоечные машины





9309 Krewstown Rd., Philadelphia PA 19115
267-994-4903

10783 Bustleton Ave, Philadelphia PA 19116
267-538-4157

ОБСЛУГОВУЄМО:
Урочистості та зустрічі.
Сніданки, обіди, вечери.
Гарантована доставка.

www.royalpassage.net



PRECISION ALUMINUM WINDOWS & DOORS
WWW.VETRINAWINDOWS.COM

Обращаться по телефону:
215-300-3031

НА ПРЕДПРИЯТИЕ по изготовлению алюминиевых окон и фасадных систем ТРЕБУЮТСЯ РАБОТНИКИ ИМЕЮЩИЕ ОПЫТ В ОБЛАСТИ СЛЕСАРНЫХ И ТОКАРНЫХ РАБОТ.

Легальный статус, хорошие условия и оплата.
Медицинская страховка.



Expert Home Care, Inc.
Phone: 215-364-0340
Fax: 215-364-3918

1200 BUSTLETON PIKE, SUITE 14,
FEASTERVILLE, PA 19053

МЫ ДЕЙСТВИТЕЛЬНО ЭКСПЕРТЫ В СФЕРЕ ОБСЛУЖИВАНИЯ ПОЖИЛЫХ ЛЮДЕЙ НА ДОМУ

20 лет в бизнесе!

ТЕПЛО, ЧУТКОСТЬ, ВНИМАНИЕ И ВЫСОКИЙ ПРОФЕССИОНАЛИЗМ
ВСЕ ЭТО ВЫ НАЙДЕТЕ ТОЛЬКО У НАС!



ANDREI KLIMAU
Professional Painter
Профессиональный маляр

Внутренняя и наружная покраска и шпаклевка.
Большой опыт, качественная работа в оговоренный срок.
Скидки для пенсионеров.

215-479-0829
215-479-0812
paintingfirst1@gmail.com

Interior Painting Exterior Painting Free estimate



BUCKS
LUMBER

BUCKS LUMBER



- Строительные материалы
- Двери • Окна • Молдинги
- Кухонные шкафы



Доставка в штатах Пенсильвания, Нью-Джерси и Делавер

Наши цены реально лучше, чем в Home Depot и Lowes!

Наша гарантия качества!

1448 County Line Rd
Huntingdon Valley Pa 19006
215-485-5926

BroCo
WASTE & RECYCLING

BrocoWaste.com

215-795-5555

Обслуживаем Филадельфию
и прилегающие города.

10-40 ярдовые Roll-Off мусорные контейнеры в аренду.
Быстрая доставка, доступные цены.

- Commercial: Коммерческие проекты (roofing, construction, etc.).
- Businesses: Любой бизнес.
- Residential: Жилые комплексы, Жилые дома.

